

VOLCADOR DE CONTENEDORES ALIMENTARIOS



- ✓ Fabricado íntegramente en acero inoxidable AISI 304L.
- ✓ Carga máxima 1 Tn.
- ✓ Óptimo vaciado del producto.



VOLCADOR DE CONTENEDORES ALIMENTARIOS

MODELOS:

VOLCADOR PFS

Paneles laterales y con barreras fotoeléctricas de seguridad.

VOLCADOR ASL

Sin paneles laterales, con avisador acústico-luminoso.

Modelos personalizables en función de las medidas del contenedor y la altura de trabajo requerida.

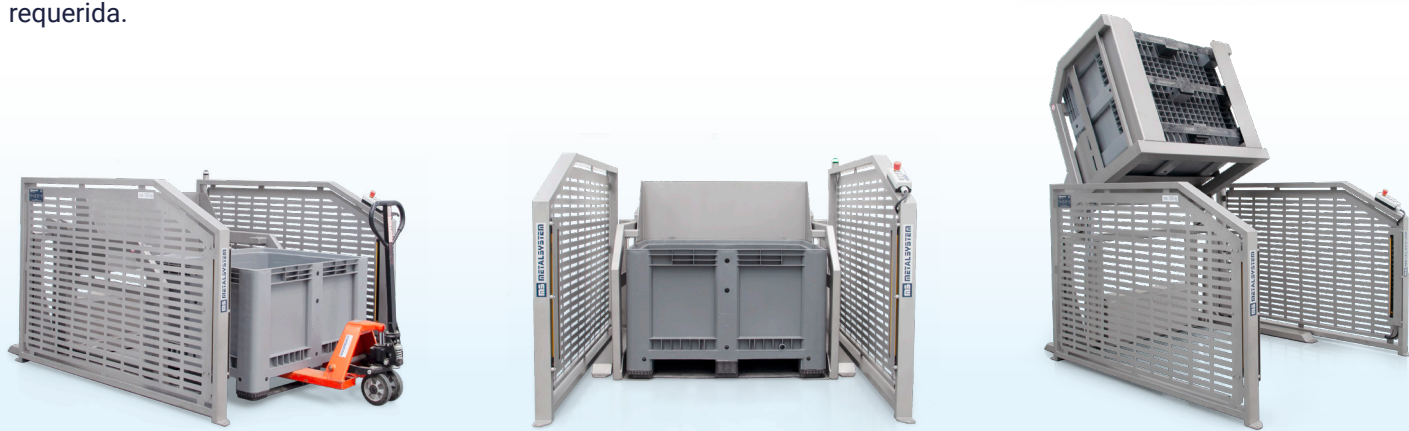
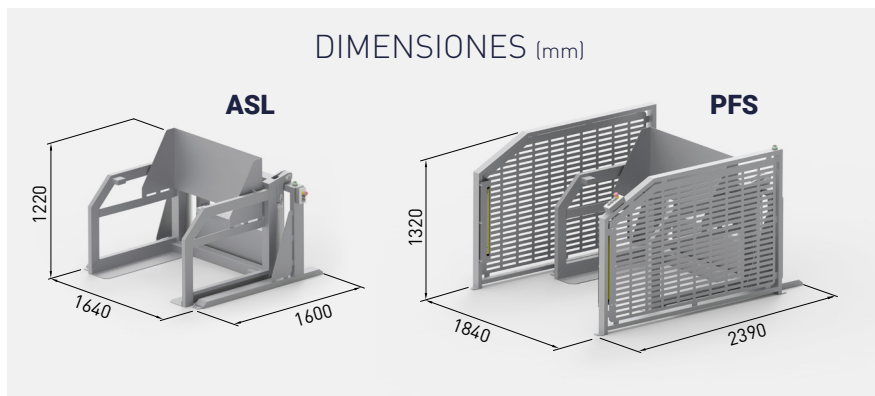

VENTAJAS

- Maximiza la higiene alimentaria al evitar la manipulación del producto.
- Diseñado para volcar cómodamente contenedores de plástico, con producto alimentario.
- Facilita el vaciado a la altura óptima de trabajo, mejorando la ergonomía.
- Previene riesgos de lesiones por malas posturas y movimientos repetitivos.
- Mejora la productividad al automatizar el proceso.

CARACTERÍSTICAS

- Fabricado íntegramente en acero inoxidable AISI 304L.
- Construcción robusta y adecuada para una perfecta limpieza.
- Sistema de elevación electro-hidráulico, con cilindros de simple efecto y válvula de seguridad paracaídas.
- Dispone de botonera de accionamiento "pulsación mantenida" para un volcado seguro y fácil de controlar.
- Diseñado para una óptima canalización de producto.
- Parte inferior que facilita la entrada-salida del contenedor.
- Mecanismos de accionamiento y control integrados.
- Facilidad de mantenimiento y reparación.

